

## D-8 創作証マークと JJDA 使用例

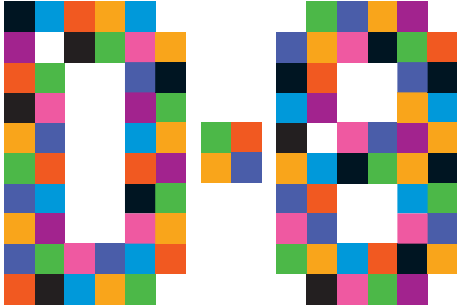

JJDA123456789

### D-8 創作証 (英文名称 D-8Creative Mark)

日本デザイン団体協議会 (D-8) が定めたマークです。デザイナーによる創作物には「創作した権利」が発生しており、模倣、複製、無断使用、目的外使用などの防止と、その周知を目的としています。

創作証マークは、デザイン 8 団体が共通して用います。

マークデザインは、勝井三雄氏 (JAGDA 前会長) によるものです。

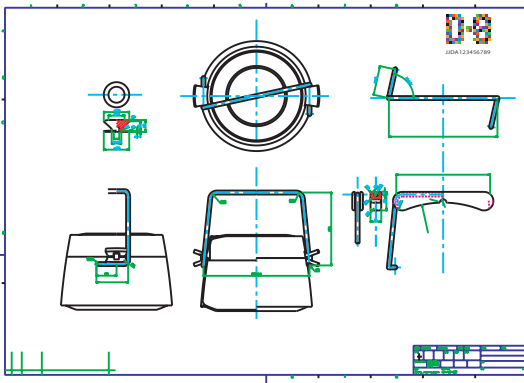

デザイン画、図面などに使用した例。

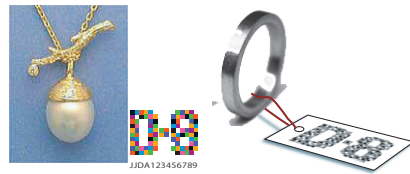

完成品やワックス原型などにタグで使用。  
見本マークのカラー以外では、モノクロのみ可能。

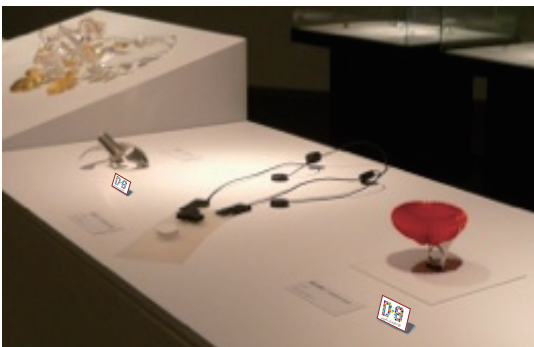

展示会あるいはショーケース内で、該当作品の脇に  
キャプション表示。